

War Machine



Il y a moins bien, mais c'est plus cher

www.girs-bikes.com

Be bold. **Gir's**

G Star équipe V4



Le G-Star Equipe est un vélo de compétition pur et dur réservé aux athlètes, spécialistes des criteriums, des courses de 2 à 3 heures ou triathlons courte distance.

À partir d'une géométrie modifiée, le G-Star équipe s'attaque à un profil d'utilisateurs accros de la randonnée.

La conception du G-Star Equipe est la conséquence des recherches menées conjointement sur le cadre G Max. Le savoir-faire de Gir's s'est ici exprimé pour mettre au point un cadre au rapport qualité/prix imbattable.

Absolument imperturbable sous la contrainte, très rigide pour les coureurs les plus puissants et les plus athlétiques. La forme et la disposition des tubes ont été étudiées, tout comme la boîte de pédalier surdimensionnée, pour transmettre un maximum d'énergie à la roue arrière. Pour finir, les bases sont surdimensionnées pour limiter la déformation du triangle arrière.

Informations cadre

Triangle avant haut module
Fibre unidirectionnelle
Cadre full carbon
Pas de pièces alu collées

Spécifications techniques

980 g
Douille 1"1/8
Fourche 330g - technologie "StiffBridge"
Formes rondes - légèreté
Compatible BB30 ou BSC

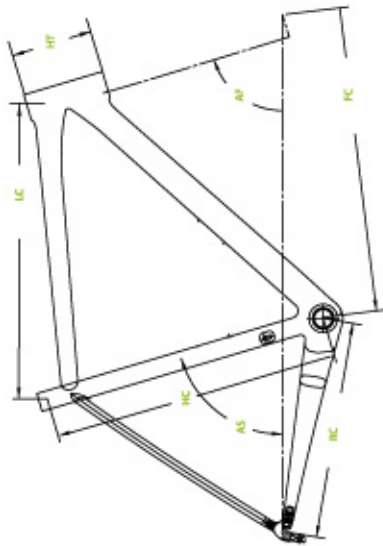

Dimension / Taille	XXS		XS		S		M		L		XL	
	350	355	360	365	370	375	380	385	390	395	400	405
Longueur tube horizontal	LC	515	520	525	530	535	540	545	550	555	560	565
Longueur tube de selle	AS	74	73,5	73,5	73,5	73,5	73,5	73,5	73,5	73,5	73,5	73,5
Angle tube de direction	AF	71,2°	72°	73°	73°	73°	73°	73°	73°	73°	73°	73°
Longueur distance de direction	HT	100	115	130	145	160	175	190	205	220	235	250
Distance axe boîtier fourche	FC	556,07	566,07	566,07	566,07	566,07	566,07	566,07	566,07	566,07	566,07	566,07
Longueur bases	BC	956,2	956,2	961,2	961,2	961,2	961,2	961,2	961,2	961,2	961,2	961,2

Prix public à partir de 2199€*

*Équipé en Shimano et roues Mavic aktium